

211/INOX

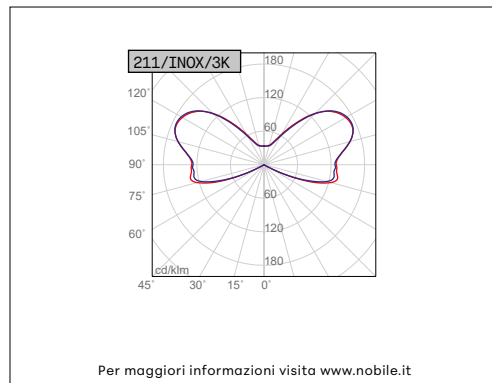

INGROUND RADENTE

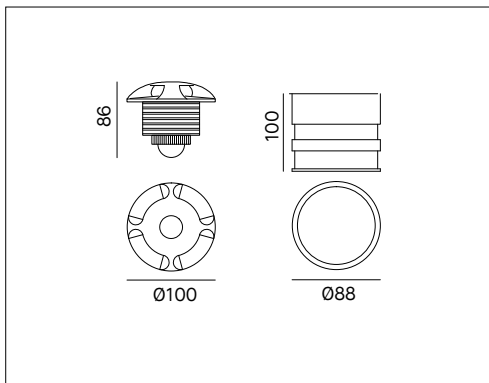

VOCI DI CAPITOLATO



Incasto LED tondo calpestabile da esterno per installazione a pavimento o terra (controcassa inclusa) a 24Vdc. Emissione quadrupla 60°. Corpo e calotta in acciaio inox AISI316. IK10. IP67. Cavo da 1400mm in neoprene H05RN-F 2x1mm². Diametro 100mm, altezza 86mm. Alimentatore non incluso.

Montaggio	Tipo di prodotto	Incasto da esterno emissione doppia	
	Tipo di installazione	Pavimento, terreno	
Dimensione	Diametro	100mm	
	Altezza	86mm	
	Foro	89mm	
Lampada	LED	CREE	
	System/W	7.7W	
	Flusso luminoso nominale	211/INOX/3K	950lm
	Temperatura di colore CCT	3000K	
	Indice di resa cromatica CRI	>80	
	LED Lifetime	50.000 h	
	MacAdam	3	
Luce	Fascio di luce	Quadrupla emissione 60°	
Materiale	Corpo	Acciaio inox AISI 316	
	Copertura	Acciaio inox AISI 316	
	Cavo	Neoprene H05RN-F 2x1mm²1400mm	
	Cassaforma	Alluminio, inclusa - C/CASSA 211INOX ordinabile anche separatamente.	
IK	IK	10	
Dati elettrici	Tensione di esercizio	24Vdc	
Norme	Conformità alle norme	EN60598-1, EN60598-2-13, EN61547, EN55015	

CONFIGURAZIONE CODICE

211	/	INOX	/	*	*
1	Temperatura di colore	3K = 3000K; 4K = 4000K.			1