

LPX33

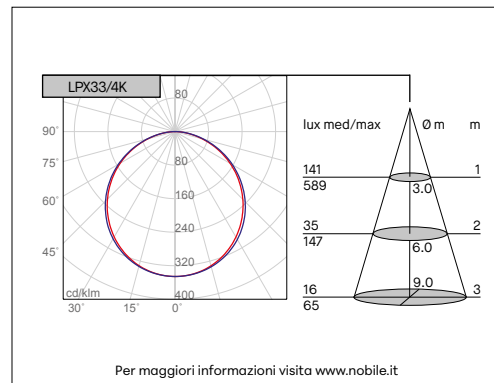

APPARECCHIO QUADRATO A SUPERFICIE, AD INCASSO E A SOSPENSIONE

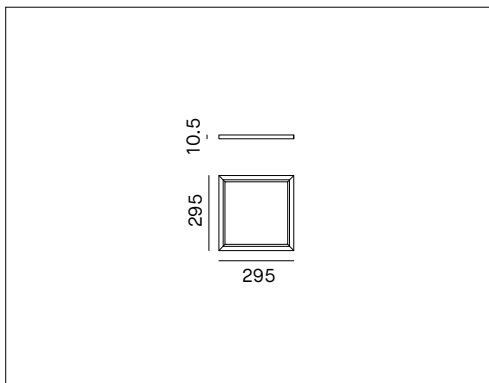

VOCI DI CAPITOLATO

Apparecchio LED quadrato a luce diretta per installazione ad incasso. Disponibili versioni a superficie o a sospensione con accessori da ordinare separatamente. Flusso efficiente e luminanza controllata. Buon comfort visivo. IP20/44. Corpo in alluminio, diffusore anti-abbagliamento opale, tecnologia LGP per un'emissione di luce uniforme. Alimentatore incluso, disponibili versioni dimmerabili e controllo remoto. Conforme ai CAM EDILIZIA, criteri ambientali minimi. (Decreto Ministeriale 23 giugno 2022).



Montaggio	Tipo di prodotto	Apparecchio a superficie, ad incasso e a sospensione			
	Tipo di installazione	A soffitto, incasso o a sospensione			
Dimensione	Cornice	295x295mm			
	Altezza	10.5mm			
Lampada	LED	2835 HONGLI			
	LED/W	18W			
	System/W	21W			
	Flusso luminoso nominale	LPX33/3K	1900lm	LPX33/4K	2100lm
	Flusso luminoso reale	LPX33/3K	1540lm	LPX33/4K	1703lm
	Temperatura di colore CCT	3000K, 4000K			
	Indice di resa cromatica CRI	>80			
	LED Lifetime	50.000 h L70B10			
	MacAdam	3			
	Rischio fotobiologico	RG0			
UGR	<28				
Luce	Distribuzione della luce	Diretta			
	Fascio di luce	110°			
Materiale	Corpo	Alluminio			
	Cornice	Alluminio verniciato bianco gofrato			
	Diffusore	Antiabbagliamento opale			
	Cavo di sicurezza	Incluso			
	LGP	Light Guide Plate: per una emissione di luce uniforme			
Dati elettrici	Alimentatore	Alimentatore ON-OFF 220-240V 50-60Hz incluso			
	Corrente LED	500mA			
Garanzia	Garanzia	3 anni (5 anni con driver Made in Italy)			
Norme	Conformità alle norme	EN60598-1, EN60598-2-2, EN62471, IEC/TR 62778, EN62493, EN61000-3-3, EN61000-3-2, EN61547, EN55015			

CONFIGURAZIONE CODICE

LPX33	/	*	/	*
1	Temperatura di colore	3K = 3000K; 4K = 4000K.	1	2
2	Alimentatore	1 = On-Off Made in Italy; 2* = PUSH/1-10V Made in Italy; 3 = DALI Made in Italy; 7 = DIM 1-10V; 8 - DALI/PUSH; 9 = Wi-Fi ZIGBEE Made in Italy (Zigbee gateway, not included); 10 = Bluetooth BLL Made in Italy (by APP BLL PLUS: IOS/Android); 11 = Bluetooth CASAMBI Made in Italy (by APP CASAMBI: IOS/Android)		

*(Max 4 dispositivi su pulsante N.A)

ACCESSORI DISPONIBILI SU RICHIESTA

AX1/33	Kit molle per installazione a semi-incasso: molle in acciaio da fissare sul pannello per installazione a semi-incasso su cartongesso continuo, spessore max 25mm.
AX2	Kit staffe per installazione a plafone: staffe regolabili per il fissaggio del pannello a plafone con alimentatore posizionato nella parte superiore del pannello (h.46mm) o in remoto (h.36mm).
AX3	Kit per installazione a sospensione: n.2 tiranti in acciaio da fissare direttamente al retro del pannello e al soffitto, massima estensione del tirante A=1500mm. Completo di rosone di alimentazione bianco e cavo di 1,5m da fissare al soffitto.
AX4/33	Carter: struttura in acciaio verniciato bianco gofrato per installazione a plafone.
AU4/33	Carter: struttura in alluminio verniciato bianco gofrato per installazione a plafone. Sistema componibile a incastro.
AU4/312/LINK	Sistema giunzione carter: elemento in alluminio verniciato bianco gofrato per installazione con carter AU4. Completo di 2 clip e 8 viti per il montaggio.