

LPXM66/B

Apparecchio quadrato a superficie, ad incasso e a sospensione

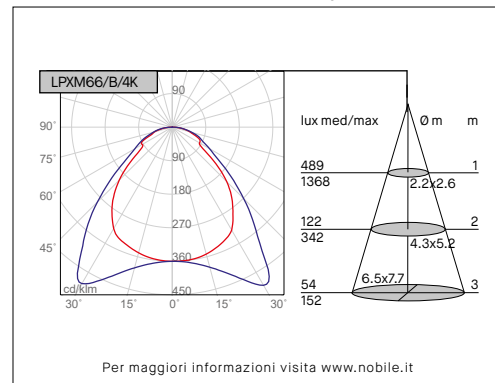
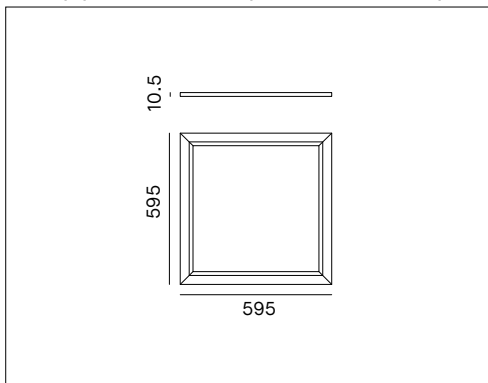

Voci di capitolato

Apparecchio LED quadrato a luce diretta per installazione ad incasso. Disponibili versioni a superficie o a sospensione con accessori da ordinare separatamente. Flusso efficiente e luminanza controllata UGR<16. Alto comfort visivo CRI>90. IP20/IP40. IK06. Corpo in alluminio, diffusore micro prismatico, tecnologia LGP per un'emissione di luce uniforme. Alimentatore incluso, disponibili versioni dimmerabili e controllo remoto. Conforme ai CAM EDILIZIA, criteri ambientali minimi. (Decreto Ministeriale 23 giugno 2022).



Montaggio	Tipo prodotto	Apparecchio a superficie, ad incasso e a sospensione			
	Tipo installazione	A soffitto, incasso o sospensione			
Dimensione	Cornice	595x595mm			
	Altezza	10.5mm			
Lampada	LED	2835 SAMSUNG			
	LED/W	35W			
	System/W	37.5W			
	Flusso luminoso nominale	LPXM66/B/3K/_/90	4700lm	LPXM66/B/4K/_/90	5200lm
	Flusso luminoso reale	LPXM66/B/3K/_/90	3284lm	LPXM66/B/4K/_/90	3634lm
	Temperatura di colore CCT	3000K, 4000K			
	Indice di resa cromatica CRI	>90			
	LED Lifetime	50.000 h L70B20 (Ta25°)			
	MacAdam	3			
Luce	Distribuzione della luce	Diretta			
	Fascio di luce	60x90°			
	Corpo	Alluminio			
	Cornice	Alluminio verniciato bianco goffrato			
Materiale	Diffusore	Microprismatico			
	Cavo di sicurezza	Incluso			
	LGP	Light Guide Plate: per una emissione di luce uniforme			
	IK	IK06			
Dati elettrici	Alimentatore	220-240V 50-60Hz incluso			
	Corrente LED	1000mA			
Garanzia	Garanzia	5 anni			
Norme	Conformità alle norme	EN60598-1, EN60598-2-2, EN62471, IEC/TR 62778, EN62493, EN61000-3-3, EN61000-3-2, EN61547, EN55015			

Configurazione codice

LPXM66	/	B	/	*	1	*	/	*	/	9	0
1	Temperatura di colore	3K = 3000K; 4K = 4000K.									
2	Alimentatore	1 = On-Off Made in Italy; 2* = PUSH/1-10V Made in Italy; 3 = DALI Made in Italy; 9 - Wi-Fi ZIGBEE Made in Italy (Zigbee gateway, not included); 10 - Bluetooth BLL Made in Italy (by APP BLL PLUS: IOS/Android); 11 - Bluetooth CASAMBI Made in Italy (by APP CASAMBI: IOS/Android)									
* (Max 4 dispositivi su pulsante N.A)											

Accessori disponibili su richiesta

AZ1/66	Kit molle per installazione a semi-incasso: molle in alluminio da fissare sul pannello per installazione ad incasso su cartongesso continuo, spessore max 25mm.
AZ3	Kit per installazione a sospensione: n.2 tiranti in acciaio da fissare direttamente sul retro del pannello e al soffitto, massima estensione del tirante 1000mm. Completo di rosone di alimentazione bianco e cavo a 2 poli bianco di 1,4m.
AX4/66	Carter: struttura in acciaio verniciato bianco goffrato per installazione a plafone.
AX5/66	Telaio per cartongesso: telaio in alluminio da fissare direttamente su cartongesso continuo, 13mm, per installare il pannello in appoggio.
AU4/66	Carter: struttura in alluminio verniciato bianco goffrato per installazione a plafone. Sistema componibile a incastro.
AU4/66/LINK	Sistema giunzione carter: elemento in alluminio verniciato bianco goffrato per installazione con carter AU4. Completo di 2 clip e 8 viti per il montaggio.
AD4/66	Carter: struttura in acciaio verniciato bianco goffrato per installazione a plafone. E' possibile la sospensione del carter con l'accessorio AD3, da ordinare separatamente,

Kit emergenza disponibile su richiesta

KIT EM/LED/1H	Kit emergenza per LED 1 ora
KIT EM/LED/3H	Kit emergenza per LED 3 ore