

SLIM - SM10S

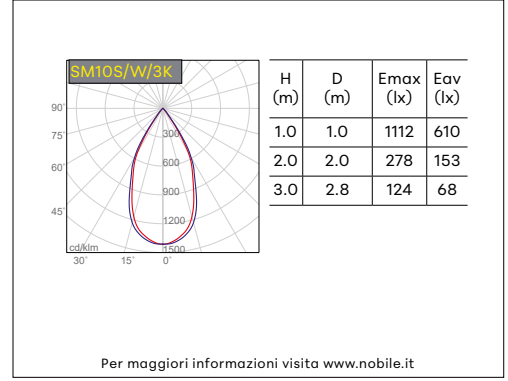

PLAFONE QUADRO

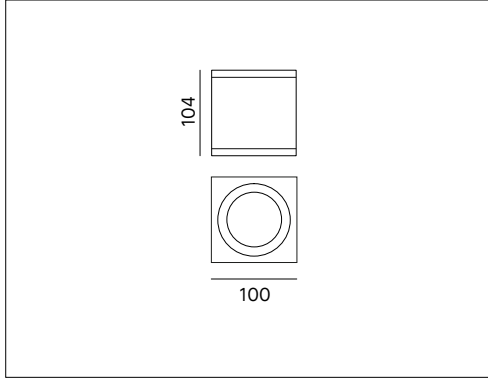

VOCI DI CAPITOLATO



Apparecchio LED quadro a plafone per installazione a soffitto. Corpo in alluminio verniciato bianco (RAL9003), grigio (RAL9006), antracite (RAL7016) o marrone scuro. Diffusore in vetro trasparente. Riflettore intercambiabile in policarbonato cromato, disponibile 25°, 40°, 60°. IP65. Altezza 104mm. Corpo 100x100mm. Alimentazione a tensione di rete 220-240V. Dimmerabile TRIAC.

Montaggio	Tipo di prodotto	Apparecchio a plafone da esterno			
	Tipo di installazione	A plafone			
Dimensione	Corpo	100x100mm			
	Altezza	104mm			
Lampada	LED	COB			
	System/W	10W			
	Flusso luminoso nominale	SM10S/M/3K/_	950lm	SM10S/M/4K/_	940lm
		SM10S/F/3K/_	950lm	SM10S/F/4K/_	940lm
		SM10S/W/3K/_	950lm	SM10S/W/4K/_	940lm
	Flusso luminoso reale	SM10S/M/3K/_	800lm	SM10S/M/4K/_	786lm
		SM10S/F/3K/_	782lm	SM10S/F/4K/_	773lm
		SM10S/W/3K/_	784lm	SM10S/W/4K/_	775lm
Temperatura di colore CCT	3000K - 4000K				
Indice di resa cromatica CRI	>80				
LED Lifetime	50.000h L80B20 (Ta 25°)				
MacAdam	3				
Luce	Distribuzione della luce	Diretta			
	Fascio di luce	25°, 40°, 60°			
Materiale	Corpo	Pressofusione di alluminio			
	Colore	A= antracite RAL7016, G= grigio RAL9006, W= bianco RAL9003, BR= marrone scuro			
	Diffusore	Vetro trasparente			
	Riflettore	Policarbonato cromato			
Dati elettrici	Tensione di esercizio	Alimentazione a tensione di rete 220-240V. Dimmerabile TRIAC			
Garanzia	Garanzia	5 anni			
Norme	Conformità alle norme	EN60598-1, EN60598-2-1, EN62471, IEC/TR 62778, EN61000-3-3, EN61000-3-2, EN61547, EN55015			

CONFIGURAZIONE CODICE

SM10S	/	*	/	*	*	/	*
		1		2			3
1	Fascio	M= 25°; F= 40°; W= 60°					
2	Temperatura di colore	3K = 3000K; 4K = 4000K.					
3	Colore	A= antracite; G= grigio; W= bianco; BR= marrone scuro					

Accessori su richiesta da ordinare separatamente

CODE	DESCRIZIONE
LENS/25/SM10	Riflettore intercambiabile 25°
LENS/40/SM10	Riflettore intercambiabile 40°
LENS/60/SM10	Riflettore intercambiabile 60°